

**14 Vac :**  
entre J6-1 & J6-2 (gnd)  
lier J6-3 à J6-2 si  
14Vac seulement

**28 Vac PM ou +- Vdc :**  
couper liaison J6-1 vers J6-3  
entre J6-1 & J6-3  
PM ou 0Vdc : J1-2

**Limiteur/indicateur**  
DEL bicolores :  
entre J5-2 (gnd) & J5-3

[ cas intégration ] 1/2 carte (1)  
[ boîtier aluminium ] 1/2 carte (2)

**VR2 : phase optimisation**  
@ 9000 t/mn - 600 Hz  
(1 min @ vitesse max.)

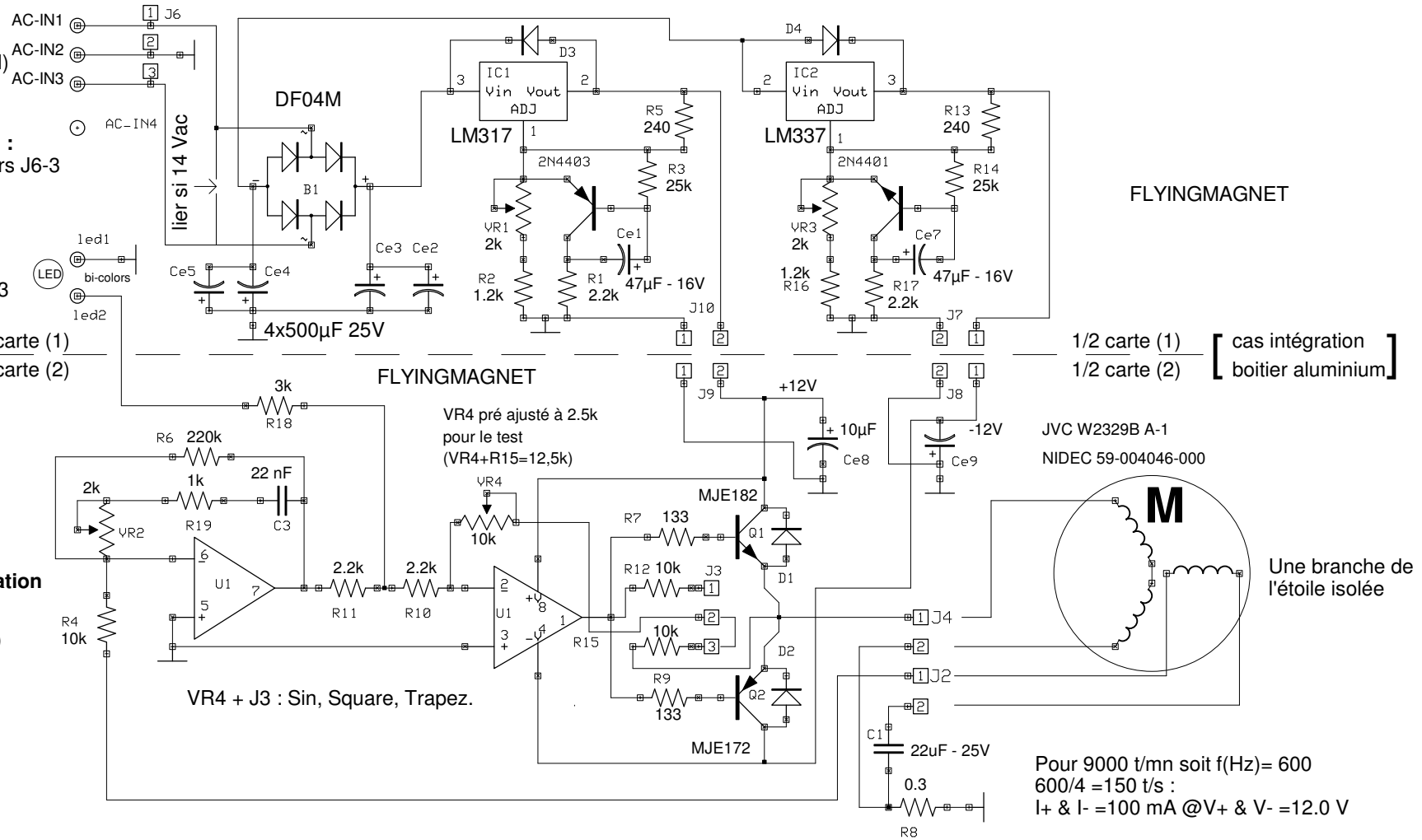

<b>GYROSCOPE ELECTRIQUE</b>		FLYINGMAGNET
Circuit & gyro intégrés dans boîtier aluminium		
Auto démarrage. Démarrage progressif avec/sans limitation de courant	Juillet 2009 rev. 12 2018	